

Sofos priežiūros instrukcija

Bendrinė informacija

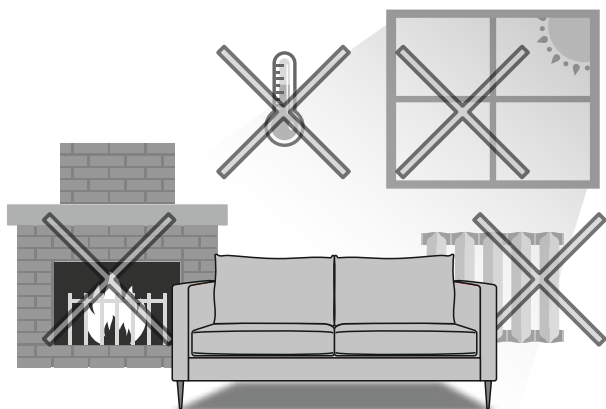

- Sofą statykite bent 50 cm. nuo šilumos šaltinių, tokių kaip šildytuvai ar radiatoriai.
- Ant sofos neturėtų patekti tiesioginių Saulės spindulių ar galingos tiesioginės dirbtinės šviesos. Taip bus užkertamas kelias audinio išblukimui.

- Norėdami pašalinti dulkes, švelniai nuvalykite šepetėliu su minkštais šereliais arba naudokite dulkių siurbį vidutiniu pajėgumu su labiausiai tam tinkamu antgaliu. Paviršiaus netrinkite tiesiogiai.
- Siekiant išlaikyti estetinę išvaizdą, kiekvieną dėmę patartina išvalyti iš karto, kol ji per daug neįsigėrė - taip išvengsite dėmių įsisenėjimo ar abrazyvinio apdorojimo.
- Jei manote, kad reikia naudoti cheminius valiklius ar tirpiklius, nenaudokite jų tiesiai ant dėmės. Naudokite švrią šluostę sudrėkintą valymo priemone. Prieš kiekvieną valymą pradžioje pabandykite valyti nematomą audinio vietą.
- Dėmę valykite sukamaisiais judesiais iš dėmės išorės link centro.
- Visuomet atsargiai valykite kiekvieną dėmę.
- Jei perkate naują sofą, kurios užvalkalas yra identiškas ir (arba) yra tokios pat spalvos kaip ir Jums jau priklausanti sofa, yra galimybė, kad pastebėsite nedidelius spalvų atspalvių skirtumus tarp jų. Tai yra norma.

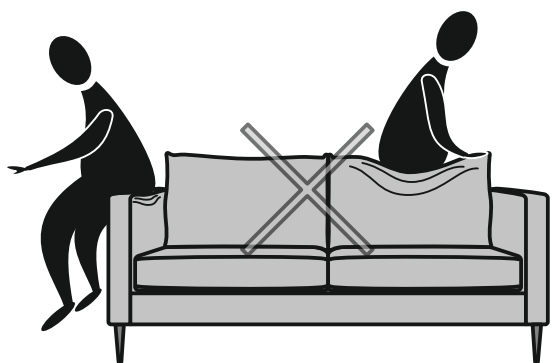

Nesėdėkite ant porankių ar ant sofos galo.

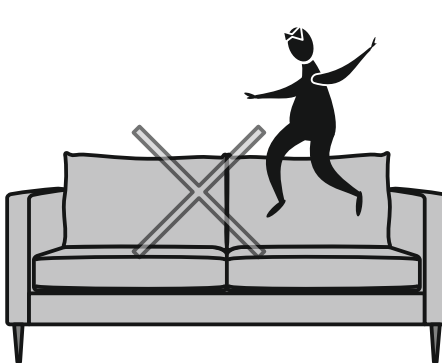

Nestovėkite ir neleiskite vaikams šokinėti ant sofos.



Nesėdėkite ant sėdynės krašto.

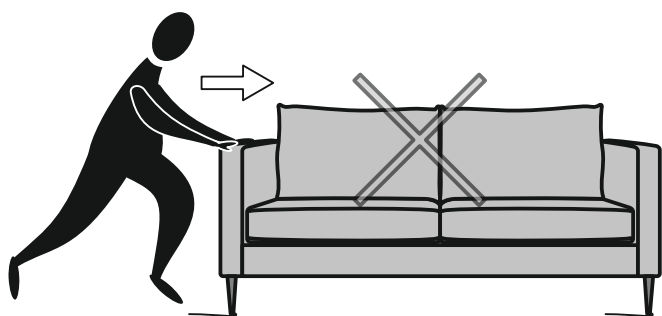

Nestumkite.

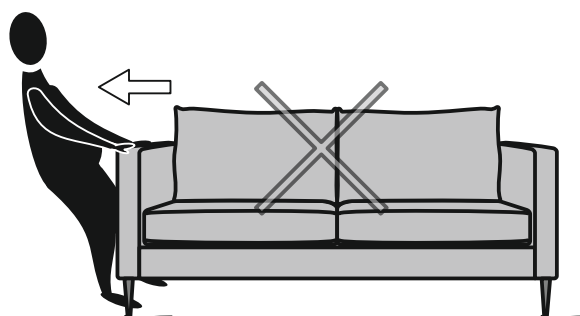

Netraukite.

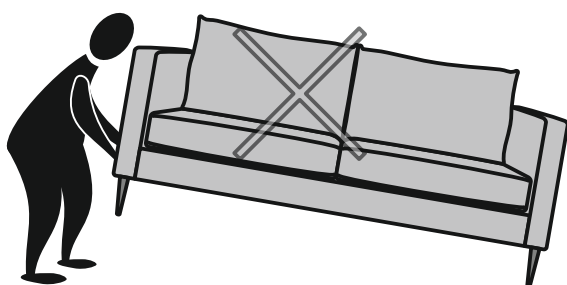

Nekelkite sofos vieni.

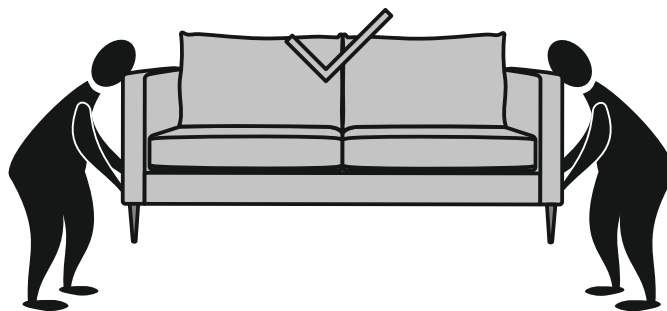

Kelkite tik su kitu žmogumi.

Nugarinės pagalvės

...bent sykį per savaitę!

- 01** Atitraukite nugarinės pagalvės užtrauktuką. Ištraukite pagalvės užpildą. Išmodeliuokite pagalvę, kad ji būtų tiesi ir lygi. Dedame užpildą atgal į apmušalą. Įkiškite rankas į vidų ir stumkite užpildą nuo centro į kraštus ir kampus. Pakartokite tai abiejose pusėse. Užtraukite užtrauktuką ir dar sykį išmodeliuokite.

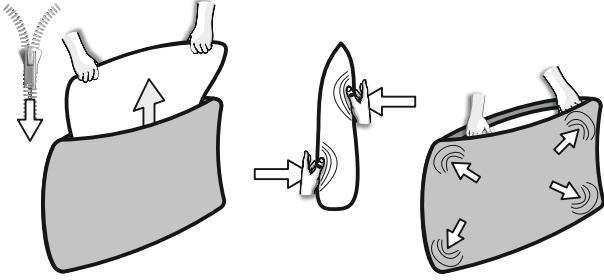

- 02** Švelniai paspaudinėkite visus pagalvės kraštus.

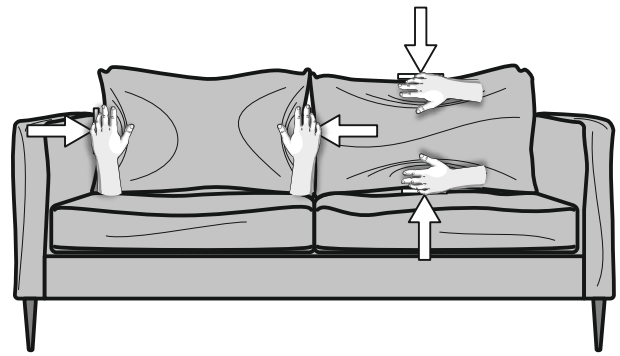

- 03** Paimkite už pagalvės kampų ir švelniai patemkite. Pakartokite tai su visais kampais.

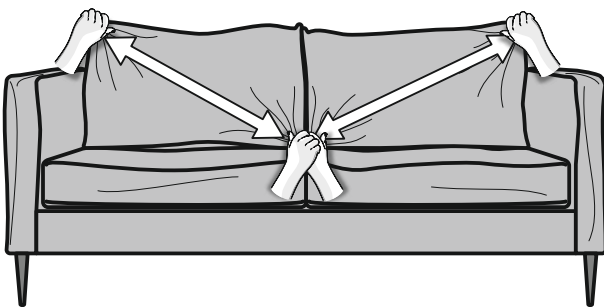

- 04** Paspauskite ir pamuškite pagalvę, kad paviršius taptų lygus.

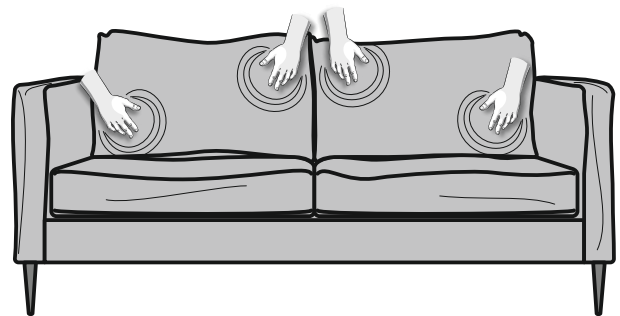

- 05** Nustumkite pagalvės audinio raukšles nuo centro į šonus.

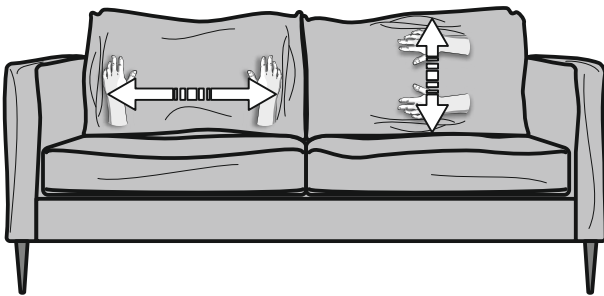

- 06** Užbaikite modeliavimą stumdami raukšles nuo kraštų į kampus.

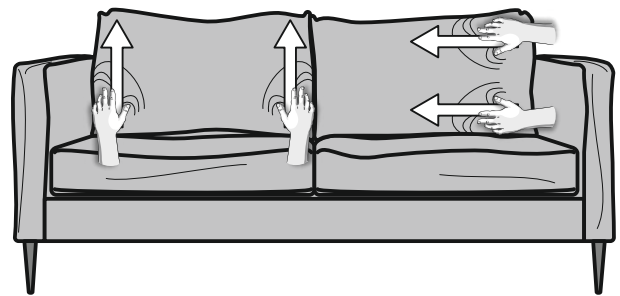

- i** Šiuos veiksmus galima taikyti ir kitoms pagalvėms.

Porankis

...bent kartą per savaitę!

- 01** Nustimkite porankio raukšles iš viršaus į apačią.

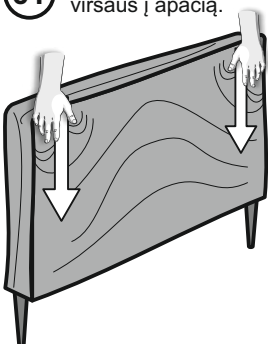

- 02** Nustimkite raukšles nuo porankio kampo į galą ir į apačią.

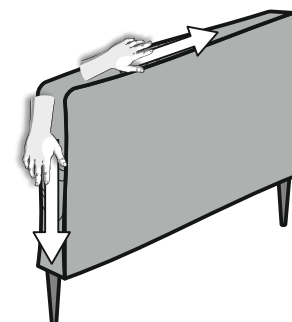

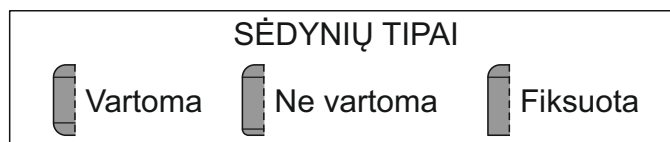

01 Jei Jūsų sofa turi vartomas pagalves, apverskite jas bent kartą per savaitę.

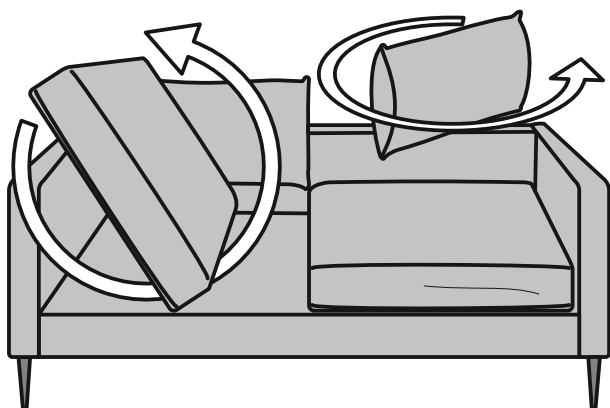

02 Pamuškite ir paspauskite sedynę, kol ji taps lygi.

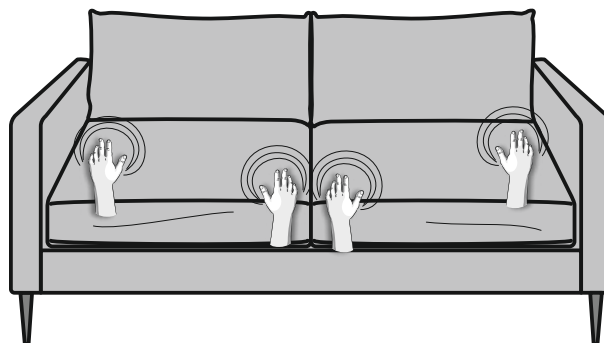

03 Pamuškite ir paspauskite sėdynės priekį, kol jis taps lygus.

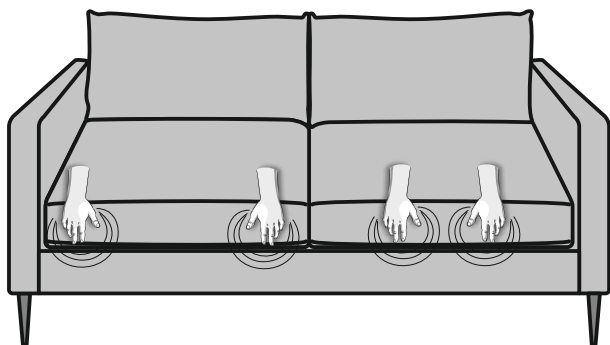

04 Nustumkite sėdynės raukšles nuo vidurio ir nuo kraštų į galą.

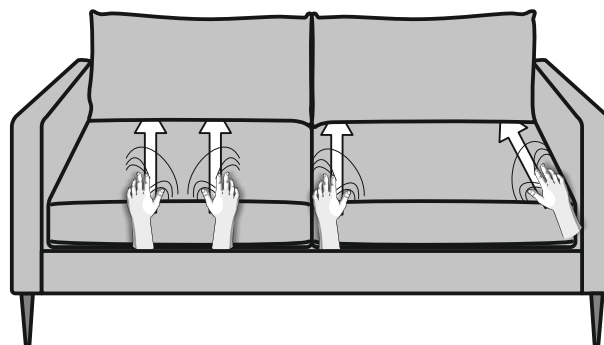

Dekoratyvinės siūlės ar virvės

...bent kartą per savaitę!

01 Kad dekoratyvinės siūlės ar virvelės atrodytų tiesios, stipriai sumkite jas pirštais ir braukite iš kampo į kampą.

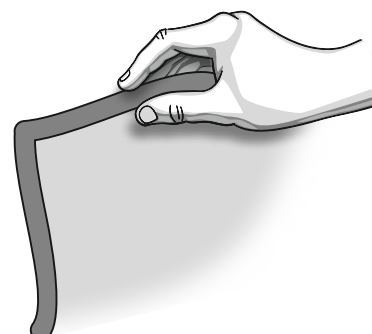
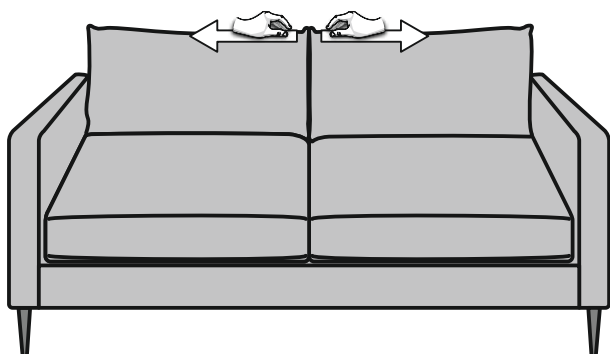

„Aligatoriaus“ jungtis

Pavienės gaminio dalys gali būti sujungtos „Aligatoriaus“ jungtimis.
Atleknkite jungti į statmeną rėmui padėti. Lygiagrečiai sustatykite gaminio dalis
ir stumkite dalis vieną į kitą kol išgirsite užrakto garsą.

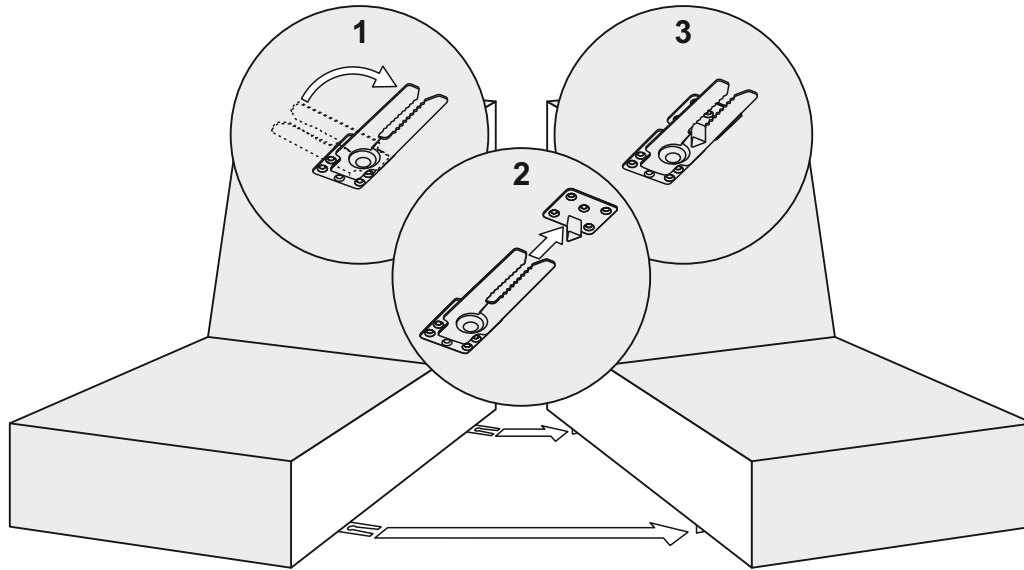

Kablių jungtis

Pavienės gaminio dalys gali būti sukabintos kabliais.
Lygiagrečiai suglauskite dalis ir užkabinkite vieną dalį ant kitos.

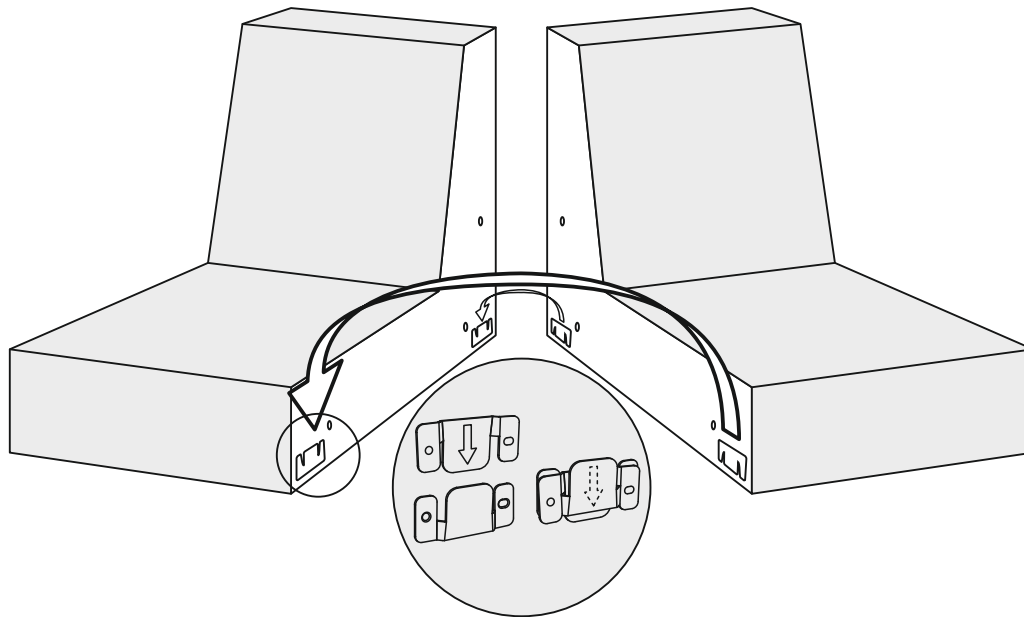

Kablio apvertimas

Tuo atveju, jei dalių kabliai nesusijungia,
reikia apversti vienos dalies kablius.

- 1 - Atsukite varštus ir nuimkite kablj.
- 2 - Apverskite kablj.
- 3 - Prisukite kablj atgal prie rėmo.

Apverskite visus vienos pusės kablius.

